

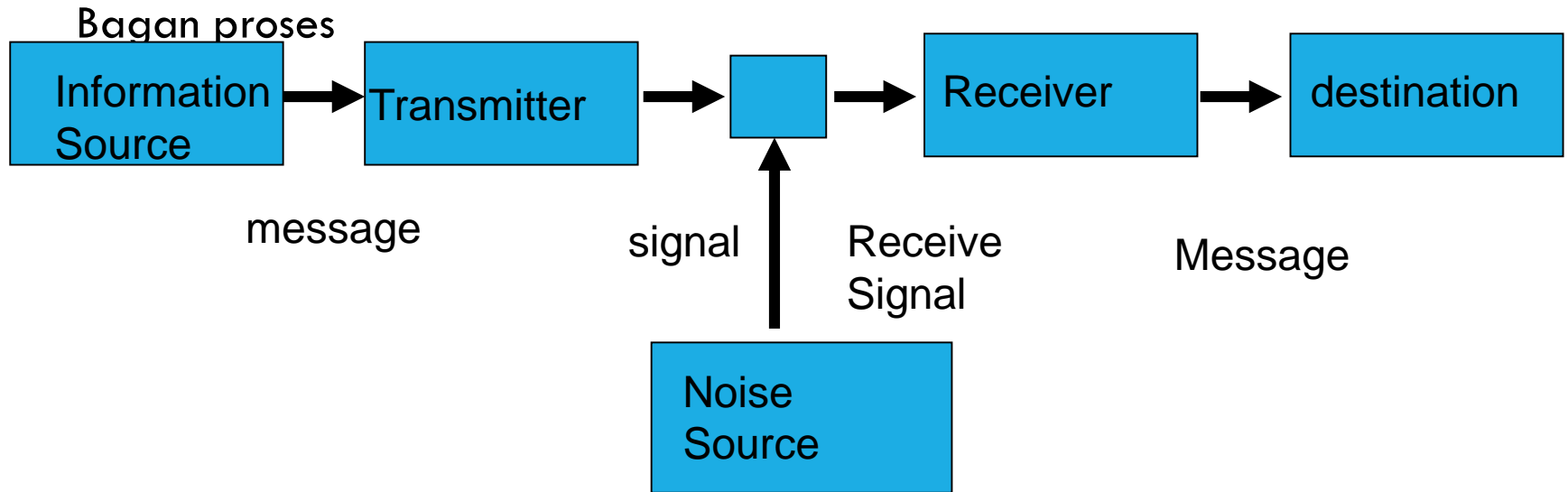

**HAMBATAN KOMUNIKASI**

**R-VIENA**

# HAMBATAN DALAM PROSES KOMUNIKASI



# GANGGUAN & RINTANGAN

*Shanno & Weaver (1949)*

**Gangguan komunikasi terjadi jika terdapat intervensi yang mengganggu salah satu elemen komunikasi, sehingga proses komunikasi tidak dapat berlangsung secara efektif.**

**Rintangan komunikasi ialah adanya hambatan yang membuat proses komunikasi tidak dapat berlangsung sebagaimana harapan komunikator dan penerima**

# 7 MACAM : GANGGUAN DAN RINTANGAN

1. **Gangguan Teknis**
2. **Gangguan Semantik**
3. **Gangguan Psikologis**
4. **Rintangan Fisik**
5. **Rintangan Status**
6. **Rintangan Kerangka Berpikir**
7. **Rintangan Budaya**

# 1. GANGGUAN TEKNIS

**Terjadi jika salah satu alat yang digunakan dalam berkomunikasi mengalami gangguan, sehingga informasi yang ditransmisi melalui saluran mengalami kerusakan ( *channel noise*). Misalnya gangguan pada stasiun radio / TV, jaringan telepon, dan sebagainya.**

## 2. GANGGUAN SEMANTIK

lalah gangguan komunikasi yang disebabkan karena kesalahan pada bahasa yang digunakan (Blake, 1979). Gangguan semantik sering terjadi karena :

1. Kata-kata yang digunakan terlalu banyak memakai jargon bahasa asing sehingga sulit dimengerti oleh khalayak
2. Bahasa yang digunakan pembicara berbeda dengan bahasa yang digunakan penerima
3. Struktur bahasa yang digunakan tidak sebagaimana mestinya, sehingga membingungkan penerima.
4. Latar belakang budaya yang menyebabkan salah persepsi terhadap simbol-simbol bahasa yang digunakan.

# 3. GANGGUAN PSIKOLOGIS

Terjadi kaena adanya gangguan yang disebabkan oleh persoalan-persoalan dalam diri individu.

Misalnya : rasa curiga peneima kepada sumber, situasi berduka atau karena gangguan kejiwaan sehingga dalam penerimaan dan pemberian informasi tidak sempurna.

## 4. RINTANGAN FISIK

ialah rintangan yang disebabkan karena kondisi geografis misalnya jarak yang jauh sehingga sulit dicapai, tidak adanya sarana kantor pos, kantor telepon, jalur transportasi dsb.

Dalam komunikasi antar manusia, rintangan fisik bisa juga diartikan karena adanya gangguan organik, yakni tidak berfungsinya salah satu pancaindra pada penerima



## 5. RINTANGAN STATUS

lalah rintangan yang disebabkan karena jarak sosial di antara peserta komunikasi, misal perbedaan status senior dan junior atau atasan dan bawahan.

## 6. RINTANGAN KERANGKA BERPIKIR

lalah rintangan yang disebabkan adanya perbedaan persepsi antara komunikator dan khalayak terhadap pesan yang digunakan dalam berkomunikasi.

## 7. RINTANGAN BUDAYA

**lalah rintangan yang terjadi disebabkan adanya perbedaan norma, kebiasaan dan nilai-nilai yang dianut oleh pihak-pihak yang terlibat dalam komunikasi.**

# KHALAYAK

**Sama dengan penerima, sasaran, pembaca, pendengar, pemirsa, audience, decoder atau komunikan**

**Khalayak dalam studi komunikasi : bisa berupa individu, kelompok dan masyarakat.**

**Menjadi tugas seorang komunikator menyangkut khalayaknya, yakni :**

- 1. Aspek sosiodemografik**
- 2. Aspek profil psikologis**
- 3. Aspek karakteristik perilaku khalayak**

# ASPEK SOSIODEMOGRAFIK

**Komunikator perlu memahami :**

- 1. Jenis kelamin**
- 2. Usia**
- 3. Populasi**
- 4. Lokasi**
- 5. Tingkat pendidikan**
- 6. Bahasa**
- 7. Agama**
- 8. Pekerjaan**
- 9. Ideologi**
- 10. Pemilikan media**

# ASPEK PROFIL PSIKOLOGIS

Komunikator harus memahami khalayak dari segi kejiwaan :

1. Emosi
2. Bagaimana pendapat-pendapat mereka
3. Adakah keinginan mereka yang perlu dipenuhi?
4. Adakah selama ini mereka menyimpan rasa kecewa, frustasi atau dendam?

# ASPEK KARAKTERISTIK PERILAKU KHALAYAK

Yang perlu diketahui :

1. Hobi
2. Nilai dan norma
3. Mobilitas sosial
4. Perilaku komunikasi

# CARA MENDAPATKAN DATA KHALAYAK

1. Survei
2. Melihat data potensi atau buku statistik yang ada.
3. Wawancara



# PENGARUH / EFEK

Perbedaan antara apa yang dipikirkan, dirasakan dan dilakukan oleh penerima sebelum dan sesudah menerima pesan (Stuart, 1988)

Pengaruh dapat dikatakan mengenai jika perubahan (P) yang terjadi pada penerima sama dengan tujuan (T) yang diinginkan oleh komunikator ( $P=T$ ), atau seperti rumus yang dibuat oleh Jamias (1989), yakni pengaruh (P) sangat ditentukan oleh sumber, pesan, media dan penerima ( $P=S/P/M/P$ )

# PENGARUH BISA TERJADI DALAM BENTUK:

1. Perubahan pengetahuan (knowledge)
2. Sikap (attitude)
3. Perilaku (behavior)



**TERIMA KASIH**



# TUGAS

Dari ketujuh gangguan dan rintangan komunikasi di atas, tuliskan cara untuk mengatasi gangguan dan rintangan komunikasi tersebut.